

Einstellbare Drosselventile EVN

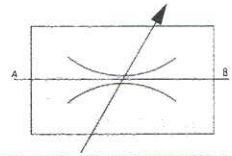

Bauart

Ringspalttdrossel oder erodierter Schlitz

Werkstoffe

Gehäuse Messing, warm geschmiedet
(auf Wunsch vernickelt)
Spindel rostfreier Stahl
Einstellknopf Aluminium

Einbau

Rohrleitungseinbau, Einbaulage beliebig

Betriebsdruck

210 bar

Betriebstemperatur

- 20°C bis + 90°C (Standardausführung)
- 60°C bis + 200°C (Spezialdichtung)

Medium

Hydrauliköle, Wasser, Druckluft,
Gase, Dampf etc.

Sonderausführung mit Mikro-Feinregulierung:

Erodierte Schlitz, mit verschiedenen Schlitzbreiten
lieferbar:

Typ	Breite (mm)
EVN 1 - G 1/8"	0,16 - 0,20
EVN 2 - G 1/4"	0,16 - 0,20 - 0,30
EVN 3 - G 3/8"	0,20 - 0,30 - 0,40
EVN 4 - G 1/2"	0,30 - 0,40 - 0,50

Bestellbeispiel: **EVN 1 - G 1/8" MF 0,16**

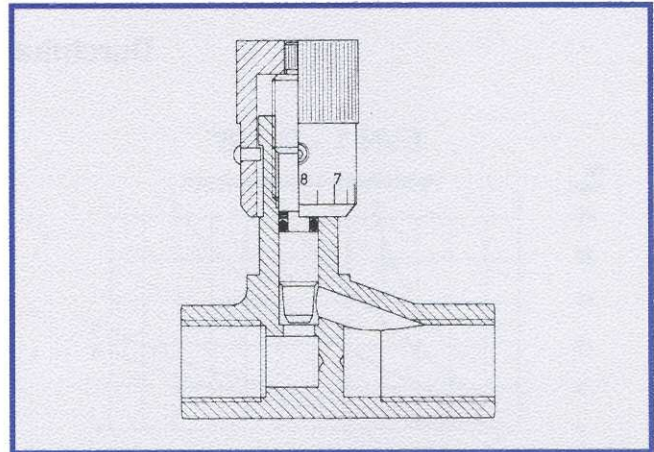

Spindel mit Mikro-Feinregulierung:

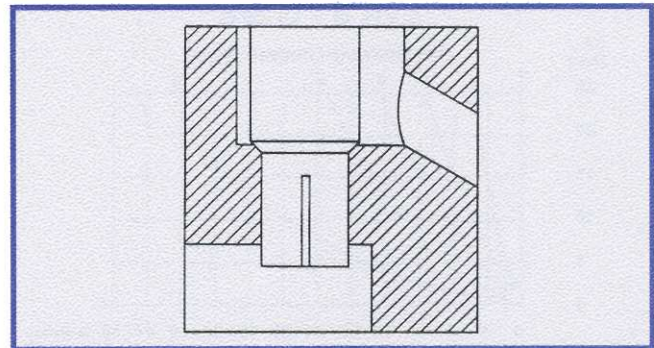

Abmessungen:

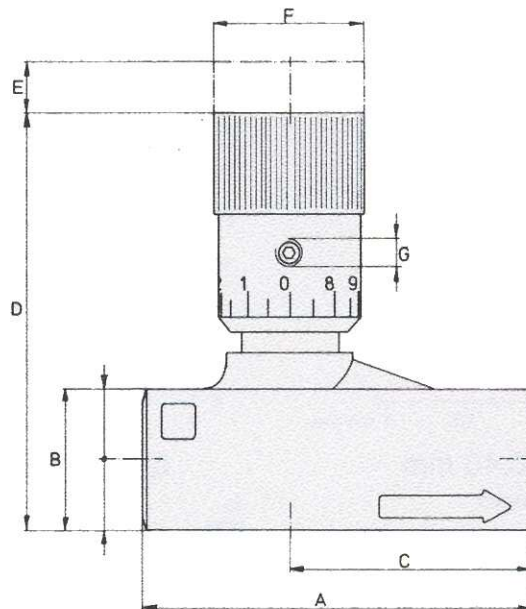

TYP	Nenngröße	Gewinde	A	□ B	C	D	E	Ø F	G	Gewicht kg
EVN 1	NW 6	G 1/8"	38,5	14	23	47	6,5	19	M 4	0,09
EVN 2	NW 8	G 1/4"	50	18	31	54	6	19	M 4	0,14
EVN 3	NW 10	G 3/8"	59,5	22,5	39	64,5	6	25,5	M 4	0,27
EVN 4	NW 12	G 1/2"	83	28	54	79	8	33	M 4	0,50

KMS STOSSDÄMPFER GMBH · AM LANGEN GRABEN 30 · 52353 DÜREN

Tel.: (0 24 21) 3 72 08/09 · Fax: (0 24 21) 3 72 82

internet: www.kms-kuehnle.de · e-mail: info@kms-kuehnle.de